

# Halfautomatische snijmachines met kader

## PICO



- ✓ Plaatsbesparend
- ✓ Bruikbaar op de toonbank of een sokkel
- ✓ Hendel met progressieve tractie voor een optimale krachtdosering
- ✓ Grote ergonomie dankzij de laadmogelijkheid aan de voorzijde

Tot 200 snij-acties/uur

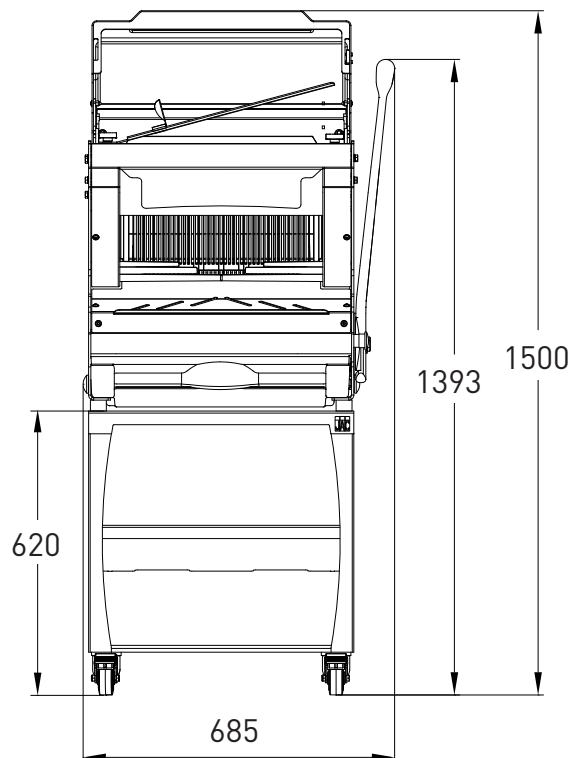
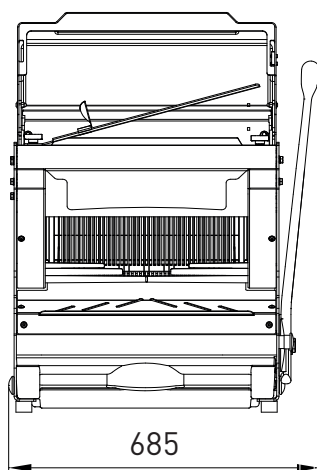
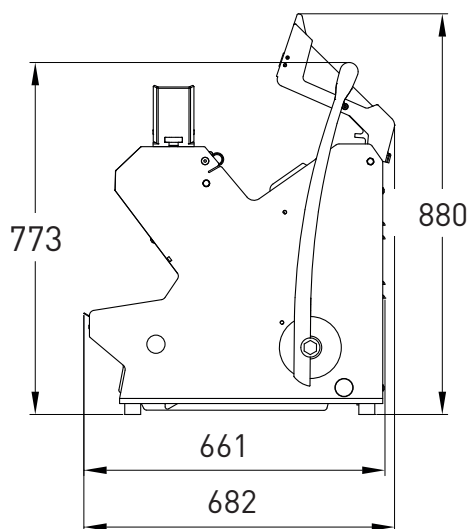

Traditionally Innovative

[www.jac-machines.com](http://www.jac-machines.com)

[info@jac-machines.com](mailto:info@jac-machines.com)

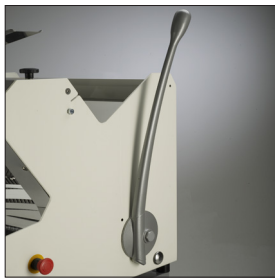

**Hendel met progressieve tractie**  
Zorgt voor een betere krachtdosering

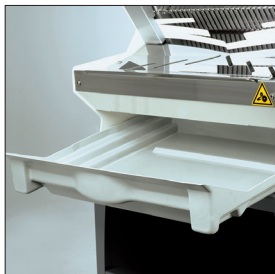

**Uitneembare kruimelbak**  
In licht materiaal, toegankelijk langs de voorkant. Inhoud van 7L.



**JAC FLAPS**  
Zorgt ervoor dat het brood bij elkaar blijft na het snijden om het makkelijker uit de machine te nemen.

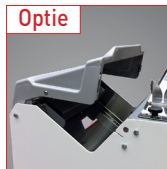

**Optie**

**Veiligheidsklep achteraan**  
Ze wordt aangedreven door de hendel en sluit wanneer de snij-actie start.



**Optie**

**Veiligheidsklep vooraan**  
De machine stopt bij het openen van de klep tijdens het snijden.



**Optie**

**Sokkel op zwenkwielen, waarvan twee met rem.**  
Zorgt voor opberg ruimte en mobiliteit.



**Beschikbaar type «M»-systeem**

Gemiconiseerd smeersysteem voor de mesbladen om het brood met een hoog gehalte aan rogge of kleverig kruim te snijden. Ontwikkeld door JAC. Het systeem waarborgt een minimaal oliegebruik (120 ml/1000 broden) en een constante snijkwaliteit.

	PICO 450	PICO 450M 
<b>KENMERKEN</b>		
Max. afmetingen van het brood (lxbxh) in cm zonder klep	44 x 30 x 18	44 x 29 x 18
Max. afmetingen van het brood (lxbxh) in cm met klep	44 x 26 x 16	44 x 26 x 16
Motorvermogen in kW	0,49	1,5
Nettogewicht in kg	105	115
Mesbladtype en afmetingen in mm	Staal 13 x 0,5	Teflon bedekt 13 x 0,5

	9 - 18	9 - 12
<b>NAAR KEUZE</b>		
Snijbreedte in mm	9 - 18	9 - 12
Hoogte van de broodduwer	Extra laag (50mm) Laag (80mm) Hoog (100m)	Mix (80mm)
Motortype	230V mono 230V driefasig 400V driefasig	400V driefasig
Standaardkleuren*	•	•

<b>OPTIES</b>		
Versterkte motor	•	
Sokkel met zwenkwielen, waarvan twee met rem	•	•
Veiligheidsklep achteraan	•	•
Veiligheidsklep vooraan en achteraan	•	
Dubbele snijbreedte	•	
Speciale kleur	•	•
Speciale messen	•	

\*STANDAARDKLEUREN

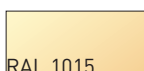

RAL 1015



RAL 3013



RAL 9005

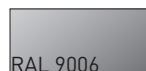

RAL 9006

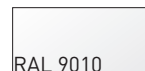

RAL 9010