

# Broodsnijmachine met horizontale snit

## ZIP

- ✓ Snelheid van de uitvoering
- ✓ Maximale veiligheid
- ✓ Een voorbeeldige hygiëne
- ✓ Afwerking uit roestvrij staal
- ✓ Polyvalentie

Tot 2000 snij-acties/uur

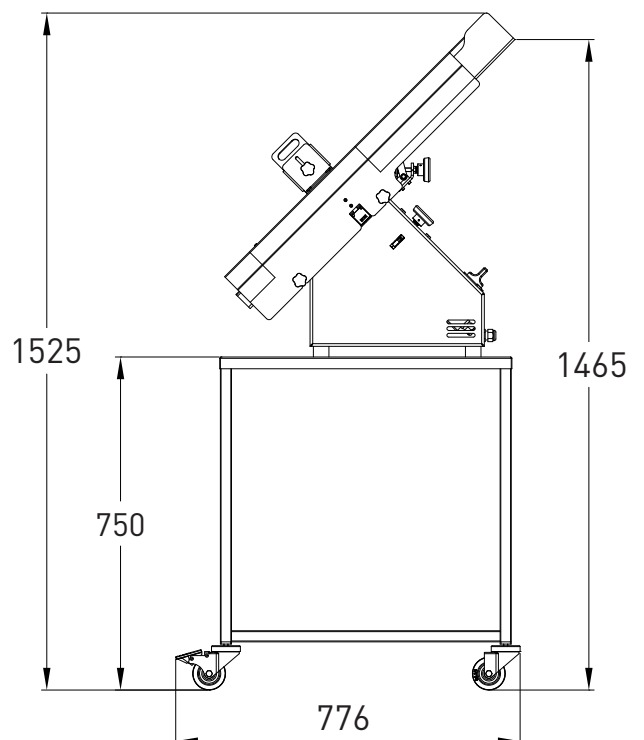
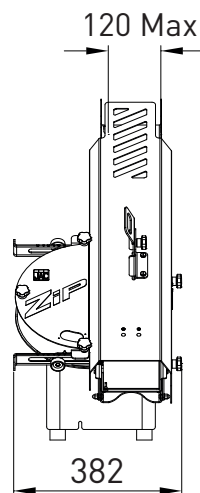
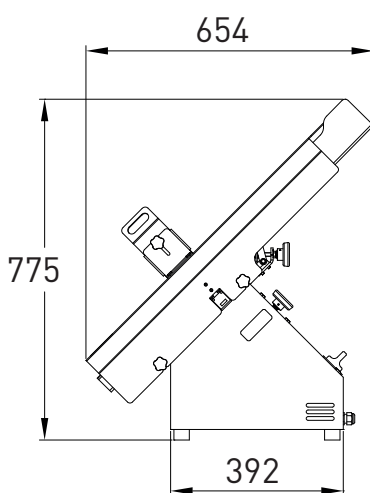



#### Regeling van de snijtunnel

Regelbaar in de hoogte en breedte, zodat het mogelijk is meerdere soorten brood te klemmen om een zuivere en nauwkeurige snit te waarborgen.

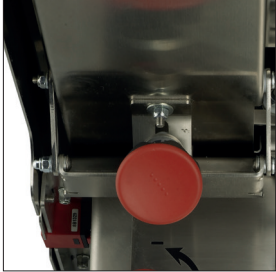

#### Regeling van het mesblad

Om hoogte en diepte van de snit in het brood te regelen.



#### Roestvrijstalen luik

Belet ongewenste invoering van de vingers.



Optie

Roestvrijstalen sokkel



Optie

Opvangbakken



Optie

Bakdrager op wieltjes

KENMERKEN		ZIP
Min./max. afmetingen van het brood (Lxh) in mm	60 x 60 / 120 x 80	
Motortype	230V monofase	
Motorvermogen in kW	0,49	
Nettogewicht in kg	35	
Mesbladtype en afmetingen in mm	Staal Ø 300	

#### OPTIES

Roestvrijstalen sokkel	•
Bakdrager op wieltjes	•
Twee opvangbakken	•